

PER IL MONTAGGIO COMPONENTI SEGUIRE LO SCHEMA PRATICO RIPORTATO A FIANCO.

REGOLAZIONE DEI POTENZIOMETRI P.1 P.2 P.3

Effettuare la regolazione nel seguente ordine :

- 1) Ruotare P.1 completamente in senso antiorario (minimo)
- 2) Ruotare P.2 P.3 completamente in senso orario (massimo)
- 3) Ruotare gradualmente P.1 in senso orario fino a che le due lampade rimangono sempre accese.
- 4) Ruotare gradualmente P.2 P.3 in senso antiorario fino a che le rispettive lampade si accendono e si spengono al ritmo della musica ottenendo così l'effetto PSICHIEDELICO

N.B. VARIANDO IL VOLUME DELL'AMPLIFICATORE AL QUALE E' COLLEGATO IL N.S. CIRCUITO OCCORRE RIPETERE LE REGOLAZIONI.

ATTENZIONE!

Circuito sotto tensione di rete.
MANEGGIARE CON CURA.

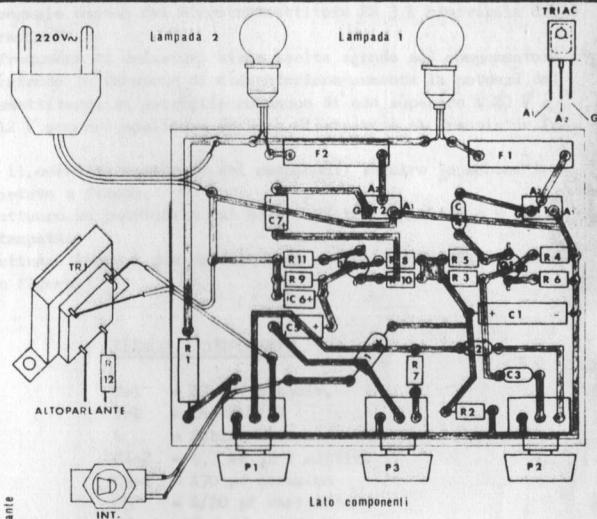

Altoparlante

ELENCO COMPONENTI

R1	15 Kohm 2 W	C1	33 MF 35 V
R2-4-9	5,6 Kohm 1/2 W	C2-3-4	C,1 MF 100V
R3-8	4,70 Kohm 1/2 W	C5-7	10 MF 16 V
R5-10	15 Kohm 1/2 W	C6	1 MF 16 V
R6-11	22 ohm 1/2 W	F1	10 Kohm A potenz.
R7	2,2 Kohm 1/2 W	F2-3	2,2 Kohm A potenz.
R12	3,9 ohm 4 W	F1-2	FUSIBILI 3 A
Q1-2	BC 237	TR1	TRAF. MODULAZIONE
T1-2	TRIAC 4A 600V	INT.	QUALSIAI TIPO
D1	1N 4007	N° 2	PORTAFUSIBILI